

# NINJA®

## Foodi® Grill & Air Fryer

### AG301EU

### INSTRUCȚIUNI



# MULȚUMIM

pentru achiziția grătarului și friteuzei Ninja® Foodi®

---

## SPECIFICAȚII TEHNICE

Tensiune: 220-240V~ 50-60Hz

Wați 1760 W

**RECOMANDARE:** Modelul și numerele de serie sunt specificate pe eticheta cu codul QR aflată pe spatele aparatului, lângă cablul de alimentare.

# CUPRINS

---

<b>Măsurile de siguranță importante</b> .....	<b>4</b>
<b>Părți</b> .....	<b>6</b>
<b>Descrierea tehnică a grătarului</b> .....	<b>7</b>
Butoane pentru funcții .....	7
Butoane de operare .....	7
<b>Înainte de prima utilizare</b> .....	<b>7</b>
<b>Utilizarea grătarului</b> .....	<b>8</b>
Protecție anti-stropi .....	8
TEHNOLOGIA GrillControl .....	8
Funcții de gătit .....	9
Grill (Gătire pe grătar) .....	9
Air Fry (Prăjire cu aer cald) .....	10
Roast (Frigere) .....	11
Bake (Coacere) .....	12
Dehydrate (Deshidratare) .....	13
<b>Curățarea grătarului</b> .....	<b>14</b>
<b>Ghid de depanare</b> .....	<b>15</b>

# MĂSURI DE SIGURANȚĂ IMPORTANTE

DOAR PENTRU UZ CASNIC • CITIȚI TOATE INSTRUCȚIUNILE ÎNAINTE DE UTILIZARE

**Citiți toate instrucțiunile înainte de a utiliza grătarul Ninja® Foodi®.**

**Când utilizați un aparat electric, trebuie să respectați întotdeauna măsurile de siguranță de bază, inclusiv următoarele:**

## **⚠ AVERTISMENT**

- 1** Scoateți și aruncați capacul de protecție montat pe ștecherul aparatului.
- 2** Acest aparat poate fi utilizat de persoane cu capacități fizice, mentale sau senzoriale reduse sau care nu au experiența sau cunoștințele necesare dacă sunt supravegheate sau dacă li s-au dat instrucțiuni privind utilizarea în siguranță a aparatului și au înțeles riscurile implicate.
- 3** Nu lăsați aparatul și cablul acestuia la îndemâna copiilor. **NU** permiteți utilizarea aparatului de către copii. Trebuie să se supravegheze atent când se utilizează în apropierea copiilor.
- 4** Acest aparat este doar pentru uz casnic. **NU** utilizați acest aparat în alt scop decât cel prevăzut. **NU** utilizați aparatul în vehicule sau bărci aflate în mișcare. **NU** utilizați aparatul în aer liber. Utilizarea greșită poate provoca vătămări corporale.
- 5** Asigurați-vă că suprafața este dreaptă, curată și uscată. **NU** așezați aparatul lângă marginea unui blat în timpul funcționării.
- 6** **ÎNTOTDEAUNA** asigurați-vă că aparatul este asamblat corect înainte de utilizare.
- 7** Când utilizați acest aparat, asigurați un spațiu de cel puțin 15,25 cm deasupra și în toate părțile laterale pentru o circulație adecvată a aerului.
- 8** **NU** utilizați un prelungitor. Se utilizează un cablu scurt de alimentare pentru a reduce riscul apucării cablului de copii sau încurcarea cablului și pentru a reduce riscul de împiedicare a persoanelor de un cablu mai lung.
- 9** Pentru protecție împotriva șocurilor electrice **NU** scufundați cablul, ștecherul sau carcasa unității principale în apă sau alt lichid.
- 10** **NU** utilizați aparatul în cazul în care cablul de alimentare sau ștecherul prezintă deteriorări. Inspectați regulat aparatul și cablul de alimentare. Dacă aparatul funcționează defectuos sau a suferit o deteriorare de orice fel, opriți imediat utilizarea și contactați prin telefon departamentul de servicii pentru clienți.
- 11** **NU** utilizați prize aflate sub nivelul blatului.
- 12** **NU** conectați acest aparat la un cronometru extern sau la un sistem separat de comandă de la distanță.
- 13** **NU** așezați aparatul sau lăsați cablul să atârne peste margini de mese, blaturi sau să atingă suprafețe fierbinți, inclusiv pe sau lângă un arzător fierbinte electric sau cu gaz sau într-un cuptor încălzit.
- 14** Utilizați numai accesoriile recomandate incluse cu acest aparat sau autorizate de SharkNinja. Utilizarea de accesorii sau atașamente care nu sunt recomandate de SharkNinja poate provoca incendii, șoc electric sau vătămări corporale.
- 15** Înainte de a introduce orice accesorii în aparat, asigurați-vă că sunt curate și uscate.
- 16** **NU** utilizați aparatul fără oala de gătit detașabilă și apărătoarea de stropi.
- 17** **ÎNTOTDEAUNA** verificați închiderea completă a capacului înainte de utilizare.
- 18** **NU** mutați aparatul în timpul utilizării.
- 19** **NU** acoperiți orificiul de admisie a aerului sau orificiul de evacuare a aerului în timp ce aparatul funcționează. În caz contrar, gătitul nu va fi uniform și aparatul se poate deteriora sau supraîncălzi.

- 20 NU** atingeți suprafețele fierbinți. Suprafețele aparatului sunt fierbinți în timpul funcționării și după aceea. Pentru a preveni arsurile sau vătămările corporale, utilizați **ÎNTOTDEAUNA** șervete termorezistente sau mănuși pentru cuptor, precum și mânerele și butoanele disponibile.
- 21 NU** atingeți accesoriile în timpul gătirii sau imediat după aceea. Placa de grătar și coșul devin extrem de fierbinți în timpul procesului de gătire. Evitați contactul fizic în timp ce scoateți accesoriile din aparat. Pentru a preveni arsurile sau vătămările personale, aveți **ÎNTOTDEAUNA** grijă când intrați în contact cu produsul. Se recomandă utilizarea de ustensile cu mâner lungi și **șervete termorezistente sau mănuși pentru cuptor**.
- 22 NU** utilizați acest aparat pentru prăjire în ulei.
- 23** Pentru a preveni o posibilă îmbolnăvire, utilizați **ÎNTOTDEAUNA** un termometru pentru a verifica dacă mâncarea este gătită la temperaturile recomandate.
- 24** În cazul în care se aprinde uleiul sau aparatul scoate fum negru, scoateți imediat ștecherul din priză. Așteptați până când nu mai scoate fum înainte de a se îndepărta accesoriile de gătit.
- 25** Consultați secțiunea Curățare și întreținere pentru întreținerea regulată a aparatului.
- 26** Pentru a deconecta aparatul, puneți toate comenzile în poziția „OFF”, apoi deconectați aparatul de la priză când nu este utilizat și înainte de curățare.
- 27** Lăsați aparatul să se răcească înainte de curățare, dezasamblare, introducere sau scoatere de piese și depozitare.
- 28 NU** curățați aparatul cu bureți de sârmă metalică. Se pot desprinde bucăți de burete care pot să atingă piesele electrice, creând un risc de electrocutare.
- 29** Curățarea și întreținerea de către utilizator nu trebuie efectuate de către copii.



Indică citirea și analizarea instrucțiunilor pentru a înțelege funcționarea și utilizarea produsului.



Indică prezența unui pericol care poate provoca vătămări corporale, deces sau daune materiale semnificative dacă avertismentul inclus cu acest simbol este ignorat.



Aveți grijă să evitați contactul cu suprafața fierbinte. Utilizați întotdeauna articole de protecție a mâinilor pentru a evita arsurile.



Numai pentru uz casnic, în interior.

## PĂSTRAȚI ACESTE INSTRUCȚIUNI

Placă de gătire  
la grătar cu  
acoperire  
ceramică

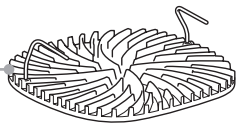

Coș de gătire  
cu acoperire  
ceramică

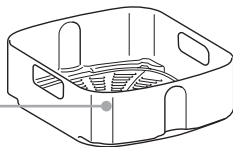

Oală de gătit  
cu acoperire  
ceramică

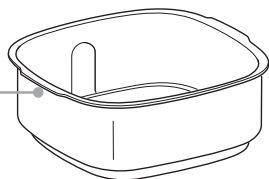

Capac

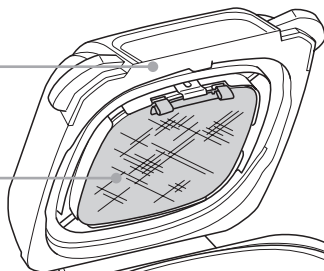

Protecție  
anti-stropi  
(detașabilă)

Unitatea  
principală  
(cablul de alimentare  
nu apare în figură)

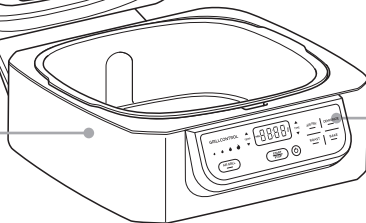

Panou de  
comandă

Orificiu de  
admisie a aerului

Orificiu de  
evacuare a  
aerului

Recuperator de  
grăsime

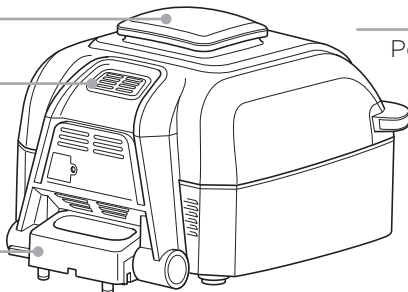

**NOTĂ** Pentru a comanda  
piese și accesorii  
suplimentare, vizitați  
ninja.ro.



Frigărui pentru kebab

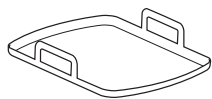

Plită



Tavă pentru legume

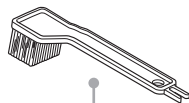

Perie de curățare cu  
racletă

# DESCRIEREA TEHNICĂ A GRĂTARULUI

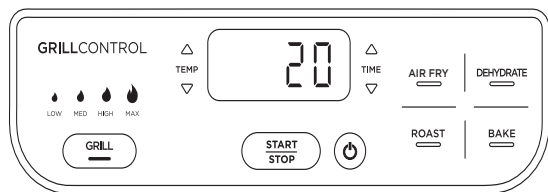

Afișajul panoului de comandă arată durata în format HH:MM. Pe afișajul din stânga se indică 20 de minute.

## BUTOANE PENTRU FUNCȚII

**GRILL (Gătire pe grătar)** Prăjește și rumenește alimente, cu urme de grătar și gătire uniformă.

**AIR FRY (Prăjire cu aer cald)** Pentru o culoare aurie și o consistență crocantă cu o cantitate mică de ulei sau chiar fără.



**ROAST (Frigere)** Gătiți carne fragedă, legume fripte și multe altele.



**BAKE (Coacere)** Coace prăjituri, delicii, deserturi și multe altele.

**DEHYDRATE (DESHIDRATARE)** Deshidratați carnea, fructele și legumele pentru gustări sănătoase gătite în casă.

## BUTOANE PENTRU FUNCȚIONARE

**BUTONUL DE pornire** După conectarea aparatului, apăsați pe butonul de pornire  pentru a porni aparatul. Dacă apăsați pe buton în timpul gătirii, funcția de gătire în curs se oprește și aparatul de închide.

**Săgețile TEMP** Utilizați săgețile TEMP sus  și jos  pentru a regla temperatura de gătire cu toate funcțiile. Când utilizați funcția Grill, comutați butonul GRILL (Gătire pe grătar) sau utilizați săgețile sus și jos pentru a regla temperatura de gătire.

**Săgețile TIME** Utilizați săgețile TIME sus  și jos  pentru a regla durata de gătire cu toate funcțiile.

**NOTĂ:** Pentru a regla temperatura sau durata în timpul gătirii, apăsați pe săgețile sus și jos. Aparatul va relua gătirea utilizând noile setări.

**Butonul START/STOP** După ce ați selectat temperatura și durata, apăsați pe butonul START/STOP pentru a începe gătire.

### MOD DE VEGHE

Aparatul se va opri dacă nicio gătire nu este în curs și nu a existat nicio interacțiune cu panoul de comandă timp de 10 minute.

## ÎNAINTE DE PRIMA UTILIZARE

- 1 Îndepărtați toate materialele de ambalare, etichetele promoționale și benzile de pe aparat.
- 2 Scoateți toate accesoriile din ambalaj și citiți cu atenție acest manual. Acordați o atenție deosebită instrucțiunilor de utilizare, avertismentelor și măsurilor de protecție importante pentru a evita orice vătămări corporale sau daune materiale.
- 3 Spălați placa de gătire la grătar, apărătoarea de stropi, coșul de gătire, peria de curățare și oala de gătit în apă caldă cu săpun, apoi clătiți și uscați bine. Placa de gătire la grătar, apărătoarea de stropi, coșul de gătire, peria de curățare și oala de gătit se pot spăla și în mașina de spălat vase. **NU** curățați unitatea principală în mașina de spălat vase.

# UTILIZAREA GRĂTARULUI

## PROTECȚIE ANTI-STROPI

Amplasată pe partea inferioară a capacului, protecția anti-stropi menține elementul de încălzire curat și previne generarea de fum. Protecția anti-stropi este detașabilă pentru a putea fi curățată, dar recomandăm păstrarea ei în poziție în timpul gătitului.

### Scoaterea protecției anti-stropi

Scoateți protecția anti-stropi pentru curățare după fiecare utilizare. Așteptați mai întâi ca protecția anti-stropi să se răcească complet, apoi scoateți-o utilizând degetul mare pentru a elibera clema frontală împingând clema frontală în sus și utilizând cealaltă mână pentru a trage una dintre urechile de prindere spre dvs. Astfel eliberați protecția anti-stropi și o puteți trage din fantă de-a lungul părții din spate a capacului.

Clema de ridicare

Urechea din față

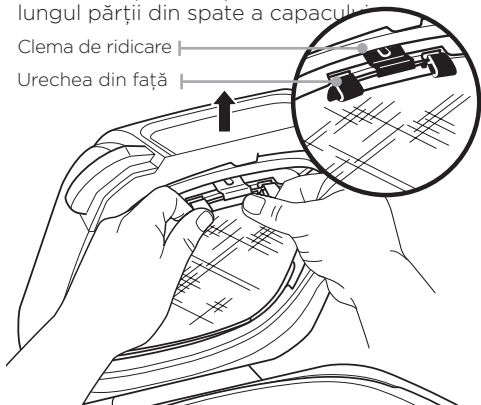

### Instalarea protecției anti-stropi

Pentru instalare, împingeți ușor protecția anti-stropi în partea din spate a capacului. Introduceți urechea din spate pe protecție cu fanta de pe partea din spate a capacului. Apoi împingeți protecția în sus până când se fixează în clema de pe partea din față a capacului.

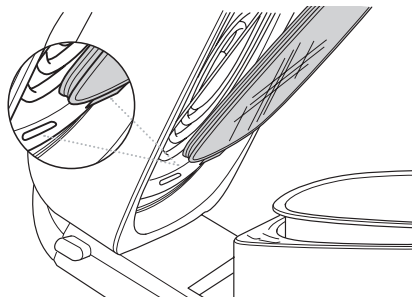

## TEHNOLOGIA GRILLCONTROL

Tehnologia noastră vă permite să controlați temperatura plăcii de gătire la grătar pentru o gătire de precizie și să evitați generarea de fum.

Când utilizați funcția Grill, trebuie să selectați setarea temperaturii plăcii de gătire la grătar. Mai jos sunt prezentate nivelurile de temperatură recomandate pentru ingrediente obișnuite.

NIVEL REDUS	NIVEL MEDIU	NIVEL ÎNALT	NIVEL MAXIM
<ul style="list-style-type: none"><li>• Bacon</li><li>• Cârnați</li><li>• Ardei umpluți și sosuri barbecue cu textură densă</li><li>• Pizza calzone</li></ul>	<ul style="list-style-type: none"><li>• Carne congelată</li><li>• Carne marinată/pane</li></ul>	<ul style="list-style-type: none"><li>• Fripturi</li><li>• Pui</li><li>• Burgeri</li><li>• Hot dog</li></ul>	<ul style="list-style-type: none"><li>• Legume</li><li>• Fructe</li><li>• Pizze</li><li>• Fructe de mare proaspete/congelate</li><li>• Kebab</li></ul>

**NOTĂ:** Aparatul poate genera fum în timpul procesului de gătire. Pentru mai puțin de fum, vă recomandăm să utilizați ulei vegetal, de nucă de cocos, avocado sau sămăburi de struguri în loc de ulei de măsline.

**NOTĂ:** Aparatul poate genera fum când gătiți carne la o temperatură mai ridicată decât cea recomandată. Pentru mai multe tabele de gătire, consultați Ghidul de inspirație sau vizitați [ninja.ro](http://ninja.ro).

### Gătire la grătar în mai multe tranșe

În cazul în care gătiți la grătar în mai mult de două tranșe consecutive, se recomandă îndepărtarea grăsimii/uleiului din oala de gătit detașabilă. Acest lucru va ajuta la prevenirea arderii grăsimilor și a generării de fum.

Vă recomandăm, de asemenea, să așteptați până când placa de gătire la grătar se încălzește din nou, timp de cel puțin 3-5 minute între tranșe, pentru gătire și urme de grătar uniforme.

### Trecerea la Grill după utilizarea unei alte funcții

Dacă aparatul este deja cald după utilizarea unei alte funcții, iar placa de gătire la grătar este la temperatura camerei când o puneți în aparat, pe ecran se poate afișa imediat mesajul „Add Food” (Adăugați alimente). Vă recomandăm să lăsați placa de gătire la grătar să se încălzească timp de cel puțin 6 minute înainte de a pune ingredientele pe placă. Pe măsură ce aparatul continuă să funcționeze și placa de gătire la grătar se încălzește, mesajul „Add Food” (Adăugați alimente) va rămâne pe ecran până când deschideți capacul și puneți ingredientele pe placă.



## FUNCTII DE GĂTIRE

Asigurați-vă că aparatul este conectat la priză înainte de a-l porni. Apăsăți pe butonul de ☺ pornire.

### Gătire la grătar

- 1 Așezați oala de gătit în aparat cu creștătura de pe oală aliniată cu proeminența din partea din spate a unității principale. Apoi puneți placa de gătire la grătar în oală cu mânerul îndreptat în sus. Asigurați-vă că apărătoarea de stropi este în poziție și închideți capacul.

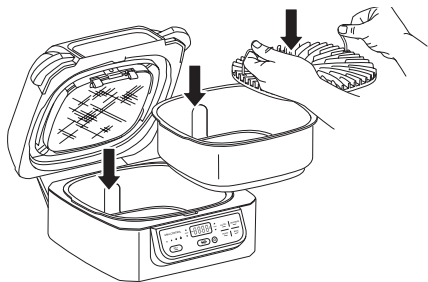

- 2 Apăsăți pe butonul GRILL (Gătire la grătar). Nivelul implicit al temperaturii se va aprinde în partea stângă a panoului de comandă, iar temperatura corespunzătoare a aerului se va afișa pe ecranul de afișare. Apăsăți pe butonul Grill sau pe săgețile TEMP sus și jos pentru a regla temperatura.



- 3 Apăsăți pe săgețile TIME sus și jos pentru a fixa durata de gătit în trepte de 1 minut până la maximum 30 de minute.

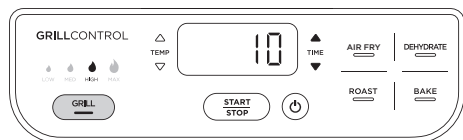

- 4 Apăsăți pe butonul START/STOP pentru a începe preîncălzirea. Pe ecran va apărea PRE și se va afișa bara de progres. Preîncălzirea poate dura aproximativ 8 minute, în funcție de temperatura selectată.

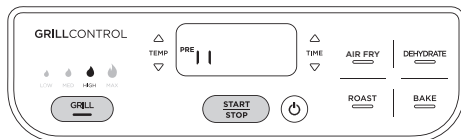

- 5 La finalul preîncălzirii, aparatul va emite un semnal sonor și mesajul Add Food (Adăugați alimente) se afișează intermitent pe ecran.



- 6 Deschideți capacul și puneți ingredientele pe placa de gătire la grătar. După ce închideți capacul, începe gătirea și cronometrul se pune în funcțiune.

**NOTĂ:** În timpul gătirii, puteți deschide capacul pentru a verifica sau întoarce alimentele. Funcționarea cronometrului se întrerupe când se deschide capacul și se reia automat după închiderea acestuia.

- 7 La finalul gătirii, aparatul va emite un semnal sonor și mesajul END (Sfârșit) va apărea pe ecran. Țineți capacul deschis după ce scoateți alimentele, astfel încât aparatul să se răcească mai repede. Folia din oțel inoxidabil de pe exteriorul aparatului va fi fierbinte după gătire. Dacă trebuie să gătiți alimentele mai mult timp, trebuie doar să apăsați pe săgeata TIME sus pentru a crește durata și să apăsați apoi pe butonul START/STOP.

**NOTĂ:** Dacă gătiți în tranșe, goliți uleiul din oala de gătit detașabilă după fiecare 2 tranșe. Acest lucru va ajuta la prevenirea arderii grăsimilor și a generării de fum.

# UTILIZAREA GRĂTARULUI - CONTINUARE

## Air Fry (Prăjire cu aer cald)

- 1 Așezați oala de gătit în aparat cu creștătura de pe oală aliniată cu proeminența de pe unitatea principală. Puneți coșul de gătire în oală și închideți capacul.

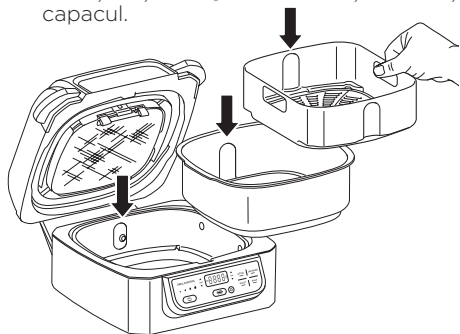

- 2 Apăsați pe butonul Air Fry (Prăjire cu aer cald). Se va afișa valoarea implicită a temperaturii. Utilizați săgețile TEMP sus și jos pentru a regla temperatura.



- 3 Utilizați săgețile TIME sus și jos pentru a fixa durata de gătire în trepte de 1 minut până la maximum 1 oră.

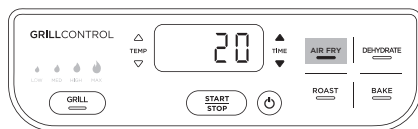

- 4 Apăsați pe butonul START/STOP pentru a începe preîncălzirea. Pe ecran va apărea PRE și se va afișa bara de progres. Preîncălzirea poate dura până la 3 minute, în funcție de temperatura selectată.

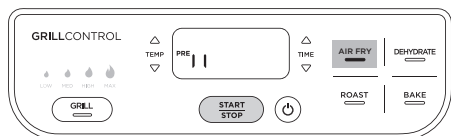

**NOTĂ:** Se recomandă preîncălzirea pentru rezultate optime, dar puteți să omiteți acest pas apăsând din nou pe butonul Air Fry (Prăjire cu aer cald). Mesajul Add Food (Adăugați alimente) se afișează intermitent pe ecran. Deschideți capacul și puneți ingredientele în coșul de gătire. După ce închideți capacul, începe gătitrea și cronometrul se pune în funcțiune. Treceți la pasul 7 pentru instrucțiuni suplimentare.

- 5 La finalul preîncălzirii, aparatul va emite un semnal sonor și mesajul Add Food (Adăugați alimente) se afișează intermitent pe ecran.



- 6 Deschideți capacul și puneți ingredientele în coșul de gătire. După ce închideți capacul, începe gătitrea și cronometrul se pune în funcțiune.



- 7 Pentru cele mai bune rezultate, vă recomandăm să scuturați frecvent ingredientele. Când deschideți capacul, funcționarea aparatului se va întrerupe. Utilizați un clește cu capete acoperite cu silicon când amestecați alimentele sau mânuși pentru cuptor pentru a scutura coșul. La final, introduceți coșul la loc și închideți capacul. Gătirea se va relua automat după închiderea capacului.

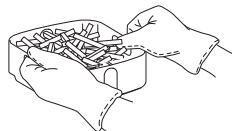

- 8 La finalul gătitrii, aparatul va emite un semnal sonor și mesajul END (Sfârșit) va apărea pe ecran. Țineți capacul deschis după ce scoateți alimentele, astfel încât aparatul să se răcească mai repede. Folia din oțel inoxidabil de pe exteriorul aparatului va fi fierbinte după gătitrea. Dacă trebuie să gătiți alimentele mai mult timp, trebuie doar să apăsați pe săgeata TIME sus pentru a crește durata și să apăsați apoi pe butonul START/STOP.

## Roast (Frigere)

- 1 Așezați oala de gătit în aparat cu creștătura de pe oală aliniată cu proeminența de pe unitatea principală și închideți capacul.

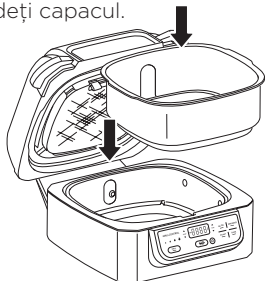

- 2 Apăsăți pe butonul ROAST (Frigere). Se va afișa valoarea implicită a temperaturii. Utilizați săgețile TEMP sus și jos pentru a regla temperatura.



**NOTĂ:** Pentru a converti valorile rețetelor valabile pentru un cuptor tradițional, reduceți temperatura cu 10 °C. Verificați alimentele frecvent pentru a evita gătirea excesivă.

- 3 Utilizați săgețile TIME sus și jos pentru a fixa durata de gătire în trepte de 15 minute până la maximum 4 ore.

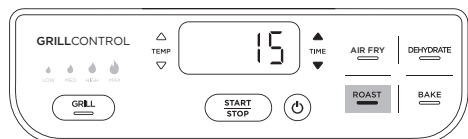

- 4 Apăsăți pe butonul START/STOP pentru a începe preîncălzirea. Pe ecran va apărea PRE și se va afișa bara de progres. Preîncălzirea poate dura până la 3 minute, în funcție de temperatura selectată.

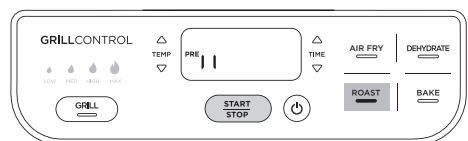

**NOTĂ:** Se recomandă preîncălzirea pentru rezultate optime, dar puteți să omiteți acest pas apăsând din nou pe butonul ROAST (Frigere).

Mesajul Add Food (Adăugați alimente) se afișează intermitent pe ecran. Deschideți capacul și puneți ingredientele în coșul de gătire. După ce închideți capacul, începe gătirea și cronometrul se pune în funcțiune.

- 5 La finalul preîncălzirii, aparatul va emite un semnal sonor și mesajul Add Food (Adăugați alimente) se afișează intermitent pe ecran.



- 6 Deschideți capacul și puneți ingredientele în oală. După ce închideți capacul, începe gătirea și cronometrul se pune în funcțiune.

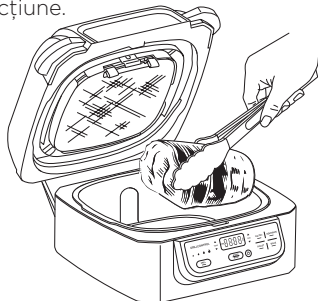

**NOTĂ:** În timpul gătirii, puteți deschide capacul pentru a verifica alimentele. Funcționarea cronometrului se întrerupe când se deschide capacul și se reia automat după închiderea acestuia.

- 7 La finalul gătirii, aparatul va emite un semnal sonor și mesajul END (Sfârșit) va apărea pe ecran. Țineți capacul deschis după ce scoateți alimentele, astfel încât aparatul să se răcească mai repede. Folia din oțel inoxidabil de pe exteriorul aparatului va fi fierbinte după gătire. Dacă trebuie să gătiți alimentele mai mult timp, trebuie doar să apăsați pe săgeata TIME sus pentru a crește durata și să apăsați apoi pe butonul START/STOP.

# UTILIZAREA GRĂTARULUI - CONTINUARE

## Bake (Coacere)

- 1 Așezați oala de gătit în aparat cu creștătura de pe oală aliniată cu proeminența de pe unitatea principală și închideți capacul.

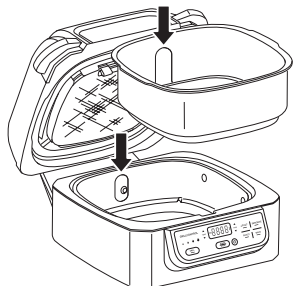

- 2 Apăsăți pe butonul BAKE (Frigere). Se va afișa valoarea implicită a temperaturii. Utilizați săgețile TEMP sus și jos pentru a regla temperatura.

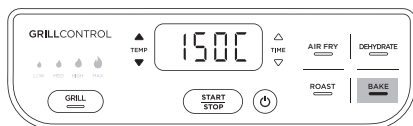

**NOTĂ:** Pentru a converti valorile rețetelor valabile pentru un cuptor tradițional, reduceți temperatura cu 10 °C. Verificați alimentele frecvent pentru a evita gătitura excesivă.

- 3 Utilizați săgețile TIME sus și jos pentru a fixa durata de gătit în trepte de 15 minute până la maximum 4 ore.

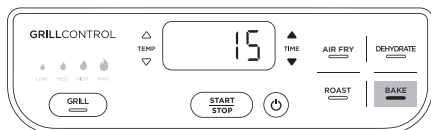

- 4 Apăsăți pe butonul START/STOP pentru a începe preîncălzirea. Pe ecran va apărea PRE și se va afișa bara de progres. Preîncălzirea poate dura până la 3 minute, în funcție de temperatura selectată.

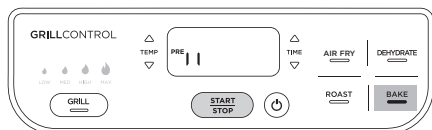

**NOTĂ:** Se recomandă preîncălzirea pentru rezultate optime, dar puteți să omiteți acest pas apăsând din nou pe butonul BAKE (Frigere). Mesajul Add Food (Adăugați alimente) se afișează intermitent pe ecran.

Deschideți capacul și puneți ingredientele în coșul de gătit. După ce închideți capacul, începe gătitura și cronometrul se pune în funcțiune.

- 5 La finalul preîncălzirii, aparatul va emite un semnal sonor și mesajul Add Food (Adăugați alimente) se afișează intermitent pe ecran.



- 6 Deschideți capacul și adăugați ingredientele în oală sau puneți tava de coacere direct în fundul oalei și închideți capacul pentru a începe gătitura. După ce închideți capacul, începe gătitura și cronometrul se pune în funcțiune.

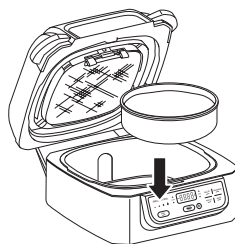

**NOTĂ:** În timpul gătitului, puteți deschide capacul pentru a verifica alimentele. Funcționarea cronometrului se întrerupe când se deschide capacul și se reia automat după închiderea acestuia.

- 7 La finalul gătitului, aparatul va emite un semnal sonor și mesajul END (Sfârșit) va apărea pe ecran. Țineți capacul deschis după ce scoateți alimentele, astfel încât aparatul să se răcească mai repede. Folia din oțel inoxidabil de pe exteriorul aparatului va fi fierbinte după gătit. Dacă trebuie să gătiți alimentele mai mult timp, trebuie doar să apăsați pe săgeata TIME sus pentru a crește durata și să apăsați apoi pe butonul START/STOP.

## Dehydrate (Deshidratare)

- 1 Așezați oala de gătit în aparat cu creștătura de pe oală aliniată cu proeminența de pe unitatea principală, apoi adăugați un singur strat de ingrediente pe fundul oalei. Puneți coșul de gătire în oală și adăugați un strat de ingrediente pe fundul coșului. Închideți capacul.

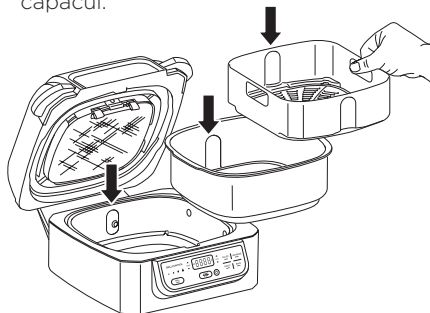

- 2 Apăsăți pe butonul DEHYDRATE (Deshidratare). Se va afișa valoarea implicită a temperaturii. Utilizați săgețile TEMP sus și jos pentru a fixa temperatura dorită.



- 3 Utilizați săgețile TIME sus și jos pentru a fixa durata de deshidratare în trepte de 15 minute până la maximum 12 ore.



- 4 Apăsăți pe butonul START/STOP pentru a începe. Aparatul nu trebuie să fie preîncălzit.

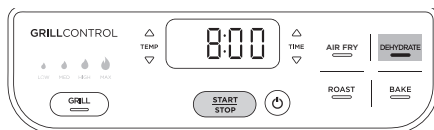

**NOTĂ:** În timpul deshidratării, puteți deschide capacul pentru a verifica alimentele. Funcționarea cronometrului se întrerupe când se deschide capacul și se reia automat după închiderea acestuia.

- 5 La finalul deshidratării, aparatul va emite un semnal sonor și mesajul END (Sfârșit) va apărea pe ecran. Scoateți alimentele și închideți capacul.

# CURĂȚAREA GRĂȚARULUI

Aparatul trebuie curățat temeinic după fiecare utilizare. Lăsați întotdeauna aparatul să se răcească înainte de curățare.

- Deconectați aparatul de la priză înainte de curățare. Țineți capacul deschis după ce scoateți alimentele, astfel încât aparatul să se răcească mai repede.
- Pentru a curăța unitatea principală și panoul de comandă, ștergeți-le cu o cârpă umedă
- Oala de gătit, placa de gătire la grătar, coșul de gătire, protecția anti-stropi, peria de curățare și orice alte accesorii suplimentare pentru grătar Ninja se pot spăla în mașina de spălat vase.
- Dacă le spălați de mână, utilizați peria de curățare pentru spăla diferitele piese.

**NOTĂ: NU** utilizați instrumente sau produse de curățare abrazive. **NU** scufundați unitatea principală în apă sau în orice alt lichid.

Utilizați capătul opus al periei de curățare pe post de racletă pentru a îndepărta resturile întărite de alimente. După ce spălați piesele de mână, lăsați-le să se usuce în aer sau ștergeți-le cu un prosop.

- În caz de resturi de alimente sau grăsimi întărite pe placa de gătire la grătar, apărătoarea de stropi sau orice altă piesă detașabilă, puneți-le în chiuvetă sau în oală și umpleți-o cu apă caldă și săpun și lăsați-le să se înmoaie câteva ore sau peste noapte. După înmuiere, utilizați peria de curățare pentru a curăța fiecare piesă.
- În timp, se poate acumula grăsime pe cadrul și urechile din față ale apărătoarei de stropi. Înmuiera apărătoarei de stropi peste noapte va ajuta la înmuierea grăsimii întărite. După înmuiere, utilizați peria de curățare pentru a îndepărta grăsimea de pe cadrul din oțel inoxidabil și urechile din față.

- **Pe afișajul panoului de comandă apare mesajul „Add Food” (Adăugați alimente).**  
Preîncălzirea aparatului s-a încheiat și trebuie să adăugați ingredientele.
- **Pe afișajul panoului de comandă apare mesajul „Shut Lid” (Închideți capacul).**  
Capacul este deschis și trebuie închis pentru ca funcția selectată să se activeze.
- **Pe afișajul panoului de comandă apare mesajul „Add Pot” (Adăugați oala).**  
Oala nu este instalată în aparat.
- **Pe afișajul panoului de comandă apare mesajul „E”.**  
Aparatul nu funcționează corespunzător. Contactați-ne utilizând secțiunea de contact de pe [ninja.ro](http://ninja.ro).
- **De ce lămpile se aprind intermitent după ce apăș pe butonul START/STOP?**  
Aceasta este o bară care indică progresul ciclului de preîncălzire.
- **De ce bara de progres al preîncălzirii nu pornește de la început?**  
Când aparatul este caldă ca urmare a utilizării anterioare, durata de preîncălzire va fi mai scurtă.
- **Ar trebui să adaug ingredientele înainte sau după preîncălzire?**  
Lăsați aparatul să se preîncălzească înainte de a adăuga ingredientele.
- **De ce scoate fum aparatul?**  
Când utilizați funcția Grill, selectați întotdeauna temperatura recomandată. Valorile recomandate pot fi consultate în Ghidul de pornire rapidă/Ghidul de inspirație. Asigurați-vă că apărătoarea de stropi este instalată.
- **Cum întrerup funcționarea aparatului pentru a verifica alimentele?**  
Când se deschide capacul în timpul unei funcții de gătire, funcționarea aparatului se întrerupe automat.
- **Mâncarea s-a ars.**  
Nu adăugați alimente înainte de finalizarea preîncălzirii. Pentru cele mai bune rezultate, verificați progresul pe parcursul gătirii și îndepărtați alimentele când s-a atins nivelul de rumenire dorit. Scoateți alimentele imediat după terminarea duratei de gătire pentru a evita gătirea excesivă.
- **Mâncarea nu s-a gătit la prăjirea cu aer cald.**  
Pentru o rumenire consistentă, asigurați-vă că ingredientele sunt aranjate într-un strat uniform pe partea inferioară a coșului de gătire, fără suprapunere. Scuturați ingredientele în timpul gătirii pentru o consistență crocantă uniformă.
- **De ce se desprind alimentele la prăjirea cu aer cald?**  
Ocazional, ventilatorul va face alimentele cu greutate redusă să se desprindă. Pentru a preveni acest lucru, fixați alimentele (cum ar fi felia de pâine din partea superioară a unui sandviș) cu o scobitoare.
- **Pot să prăjesc cu aer cald ingredientele imediat după acoperirea cu panadă?**  
Da, dar trebuie să utilizați tehnica adecvată de acoperire cu panadă. Este important să acoperiți alimentele mai întâi cu făină, apoi cu ou și la final cu pesmet. Apăsați pesmetul pe alimente, astfel încât să se fixeze. Dacă pesmetul nu este bine fixat, poate fi desprins de ventilatorul puternic al aparatului.
- **Afișajul panoului de comandă s-a stins.**  
Aparatul s-a închis. Apăsați pe butonul de pornire pentru a-l reaprinde.
- **Pot anula sau ignora preîncălzirea?**  
Preîncălzirea se recomandă pentru cele mai bune rezultate. Omiteți preîncălzirea selectând din nou funcția după ce apăsați pe butonul START/STOP. Totuși, nu puteți ignora preîncălzirea când utilizați funcția Grill (Gătire la grătar).
- **Cum pot curăța în profunzime protecția anti-stropi?**  
Protecția trebuie curățată după fiecare utilizare și se poate spăla în mașina de spălat vase. În timp, se poate acumula grăsime pe cadrul și urechile din față ale apărătoarei de stropi. Înmuierea protecției anti-stropi peste noapte va ajuta la înmuierea grăsimii întărite. După înmuiere, utilizați peria de curățare pentru a îndepărta grăsimea de pe cadrul din oțel inoxidabil și urechile din față.

---

## **GARANȚIE LIMITATĂ TIMP DE DOI (2) ANI**

Atunci când un consumator cumpără un produs în România, acesta beneficiază de drepturi legale referitoare la calitatea produsului („drepturile dvs. statutare”). Puteți exercita aceste drepturi statutare față de comerciant.

### **Garanții oferite de Ninja®**

Un aparat electrocasnic de bucătărie reprezintă o investiție semnificativă. Noul aparat trebuie să funcționeze corect cât mai mult timp posibil. Garanția acordată reprezintă un considerent important - și reflectă nivelul de încredere al producătorului în calitatea produsului și a producției.

Puteți beneficia de asistență și online accesând [www.ninja.ro](http://www.ninja.ro)

### **IMPORTANT**

- Garanția acoperă Produsul dvs. timp de 2 ani de la data achiziției.
- Vă rugăm să păstrați chitanța în orice moment. Dacă trebuie să utilizați garanția, vom avea nevoie de chitanță pentru a verifica dacă informațiile pe care ni le-ați furnizat sunt corecte. Dacă nu puteți prezenta o chitanță valabilă, garanția dvs. va fi invalidată.

### **Care sunt beneficiile înregistrării garanției?**

Când înregistrați garanția, puteți alege să primiți buletinul nostru informativ care conține recomandări, sfaturi și concursuri. Aflați cele mai recente vești despre noua tehnologie Ninja și despre lansări.

Pentru detalii despre politica noastră de confidențialitate, vă rugăm să vizitați [www.ninja.ro](http://www.ninja.ro)

### **Cât timp beneficiază de garanție Produsele noastre?**

Având în vedere încrederea noastră în proiectare și controlul calității, Produsul dvs. beneficiază de garanție timp de doi ani.



## Ce acoperă garanția?

Repararea sau înlocuirea (la alegerea Ninja) Produsului dvs., incluzând toate piesele și manopera în cazul oricărui defect de proiectare, material și manoperă (inclusiv costurile de transport și expediere). Garanția noastră se adaugă drepturilor dvs. legale în calitate de consumator.

## Ce nu acoperă garanția?

- Uzura normală.
- Deteriorări accidentale, defecte cauzate de utilizarea sau îngrijirea în mod neglijent, utilizarea greșită, neglijarea, utilizarea sau manipularea necorespunzătoare a aparatului de bucătărie fără a respecta manualul de instrucțiuni Ninja® furnizat împreună cu aparatul.
- Utilizarea aparatului de bucătărie în alte scopuri decât cele casnice normale.
- Utilizarea de piese care nu sunt asamblate sau instalate în conformitate cu instrucțiunile de utilizare.
- Utilizarea de piese și accesorii care nu sunt componente originale Ninja®.
- Instalare defectuoasă (cu excepția cazului în care Ninja® efectuează instalarea).
- Reparații sau modificări efectuate de alte părți decât Ninja sau agenții săi, Reparații sau modificări efectuate de alte părți decât Ninja sau agenții săi, cu excepția cazului în care puteți demonstra că reparațiile sau modificările efectuate de terțe părți nu au legătură cu defectul pentru care solicitați acordarea garanției.

## Ce se întâmplă la finalul perioadei de garanție?

Ninja proiectează aparate destinate să dureze mult timp. Totuși, este posibil ca unii dintre clienții noștri să dorească să repare aparatul de bucătărie după expirarea garanției. În acest caz, vă rugăm să ne contactați utilizând datele de contact de pe [ninja.ro](http://ninja.ro).

## De unde pot cumpăra piese de schimb și accesorii originale Ninja?

Piese de schimb și accesorii Ninja sunt dezvoltate de aceiași ingineri care au dezvoltat aparatul dvs. de bucătărie Ninja. O gamă completă de piese de schimb Ninja, piese de înlocuire și accesorii pentru toate aparatele Ninja este disponibilă la adresa [www.ninja.ro](http://www.ninja.ro)

Vă rugăm să rețineți că utilizarea de piese de schimb terță parte poate anula garanția de producător de care beneficiați. Cu toate acestea, drepturile dvs. statutare nu sunt afectate.





ninja.ro

AG301EU\_Series\_IB\_MP\_210201\_Mv1\_RO



## ROMÂNĂ

Ilustrațiile pot să difere de produsul real. Depunem constant eforturi pentru a ne îmbunătăți produsele și, prin urmare, specificațiile din acest manual se pot modifica fără notificare prealabilă.

FOODI și NINJA sunt mărci comerciale înregistrate ale SharkNinja Operating LLC.

IMPRIMAT ÎN CHINA

.....